

# УМНЫЙ ЗАМОК

## Инструкция

Модель: F12

Пожалуйста, внимательно прочитайте инструкцию перед установкой и храните его в надежном месте.

За информацией, не включенной в данное руководство, обращайтесь к торговым агентам и специалистам.

**Мы настоятельно рекомендуем вам обратиться к профессионалу для установки этого замка или установить его под руководством профессионала.**

### Спецификация F12:

1. Размер переднего замка: 168 мм\*77 мм\*73 мм  
Размер заднего замка: 155 мм\*73 мм\*65 мм
2. Подходит для установки двери в диапазоне толщины: около 40–55 мм.
3. Характеристики монтажного отверстия: см. чертеж отверстия.
4. Источник питания: 4 батарейки АА,  
Аварийный источник питания: порт зарядки типа С.
5. Методы разблокировки: разблокировка приложения TUYA для смартфона, разблокировка паролем, разблокировка механическим ключом, Разблокировка IC-карты/NFC.
6. Нормально открытый режим можно установить в приложении (выключите переключатель автоматической блокировки)

Изображение продукта:

1. Схема переднего замка

① Сенсорная панель

② Передняя ручка замка

③ Замочное отверстие

④ Порт аварийного USB-питания

⑤ Пылезащитная резина

⑥ Головка шпинделя

⑦ Шатун

⑧ Соединительный провод переднего замка

⑨ Задний замок 9. Крышка аккумуляторного отсека.

⑩ Задняя ручка замка Разъемы

⑪ для аккумулятора

⑫ Кнопка сброса

⑬ Задний замок Соединительный провод

⑭ Головка шпинделя заднего замка

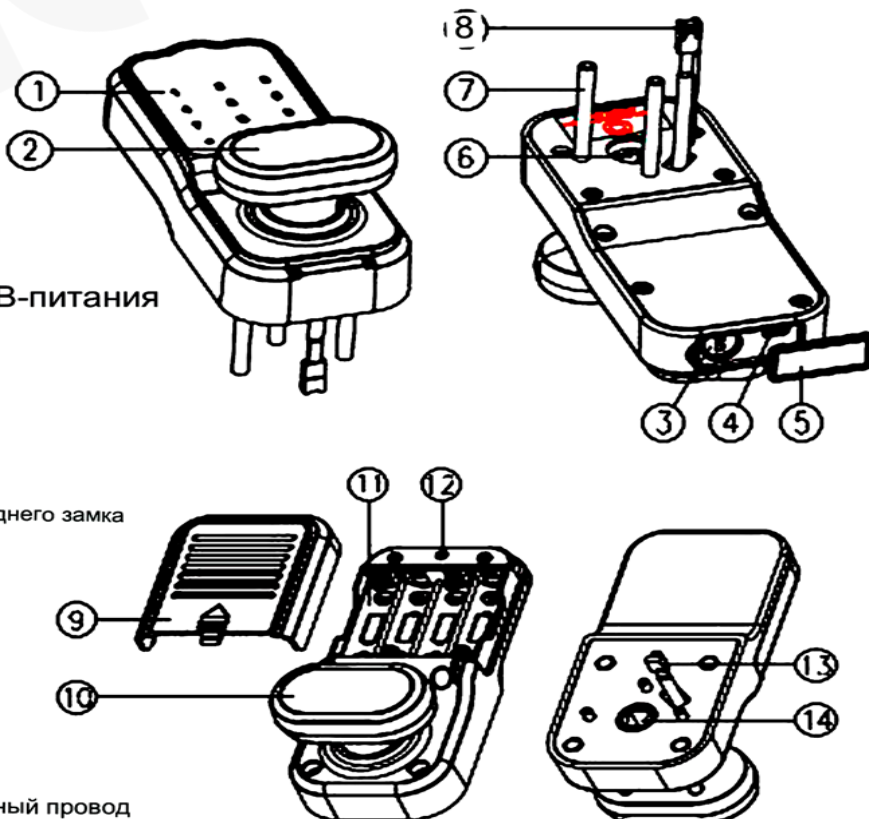

### 3. Выдвижной засов

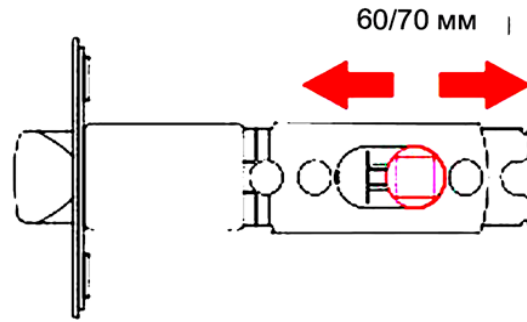

Монтаж

Шаг 1: Используйте рисунок отверстия, чтобы сделать отверстие в двери.

Шаг 2: установите защелку.

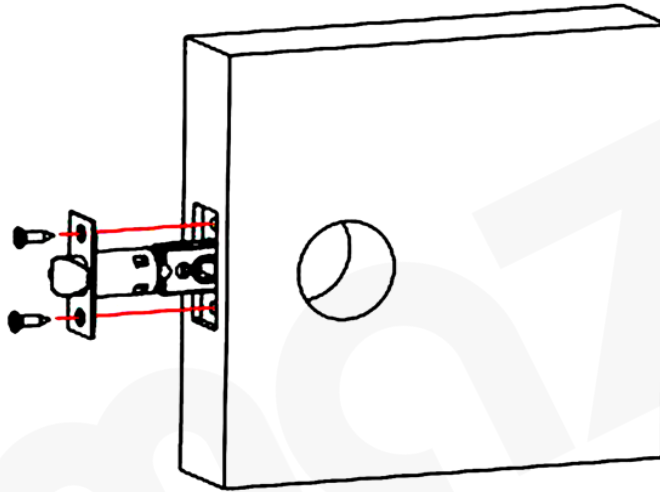

Шаг 3: Установите передний замок.

3.1 Затяните 3 шт. [шатуна]

3.2 Вставьте шпindelь в [гнездо шпинделя], а затем поверните сторону с стрелкой вниз.

3.3 Вставьте передний замок в соответствующее отверстие защелки.

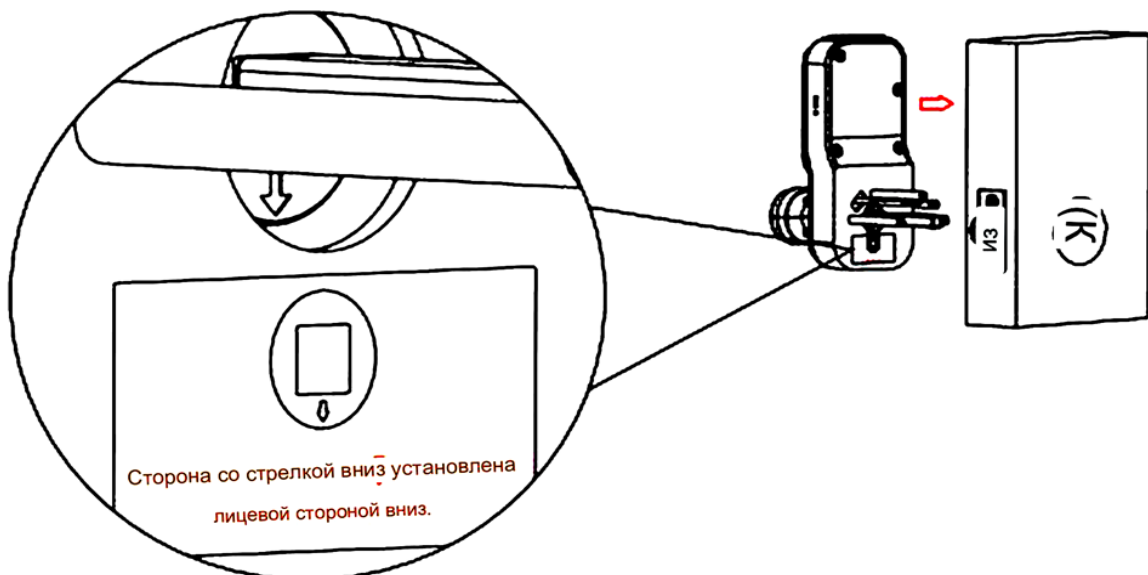

Шаг 4: Установите закрывающую пластину заднего замка. Пропустите [соединительный провод переднего замка] через закрывающую пластину, а затем затяните 3 винта, чтобы закрепить его на переднем замке.

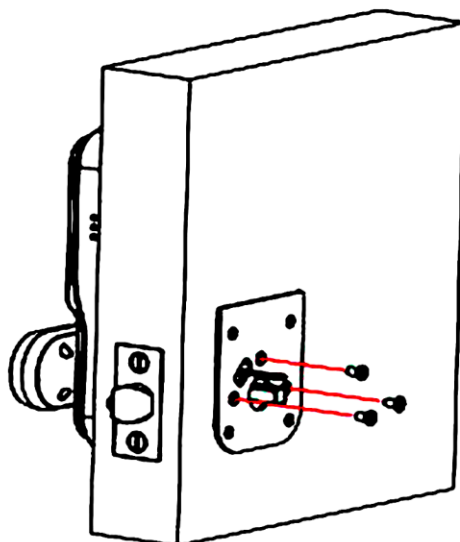

Шаг 5: Установите задний замок

5.1 Вставьте пружину в [гнездо шпинделя заднего замка]

5.2 Соедините [Соединительный провод переднего замка] с [13 Соединительный провод заднего замка] 5.3 Совместите 4 отверстия для винтов на заднем замке с колонками из 4 винтов на закрывающей пластине.

5.4 Совместите гнездо шпинделя заднего замка со шпинделем.

5.5 Закройте задний замок и поочередно затяните 4 винта на заднем замке.

5.6 Откройте крышку батарейного отсека и установите батареи.

5.7 Установка завершена.

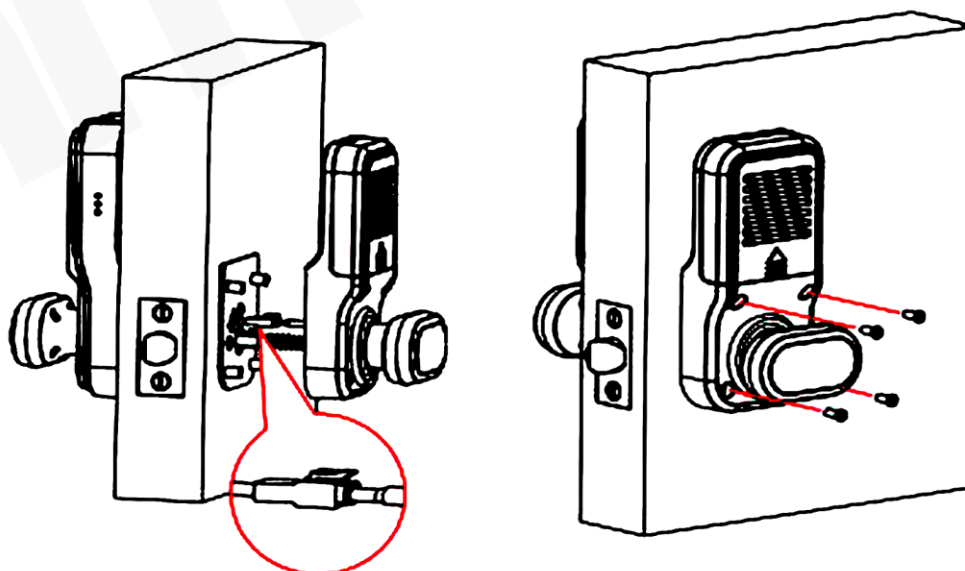

После завершения установки сначала поверните переднюю и заднюю ручки, чтобы убедиться, что они работают правильно, а затем с помощью механического ключа проверьте, можно ли правильно разблокировать дверь.

Шаг 4: Установите закрывающую пластину заднего замка. Пропустите [соединительный провод переднего замка] через закрывающую пластину, а затем затяните 3 винта, чтобы закрепить его на переднем замке.

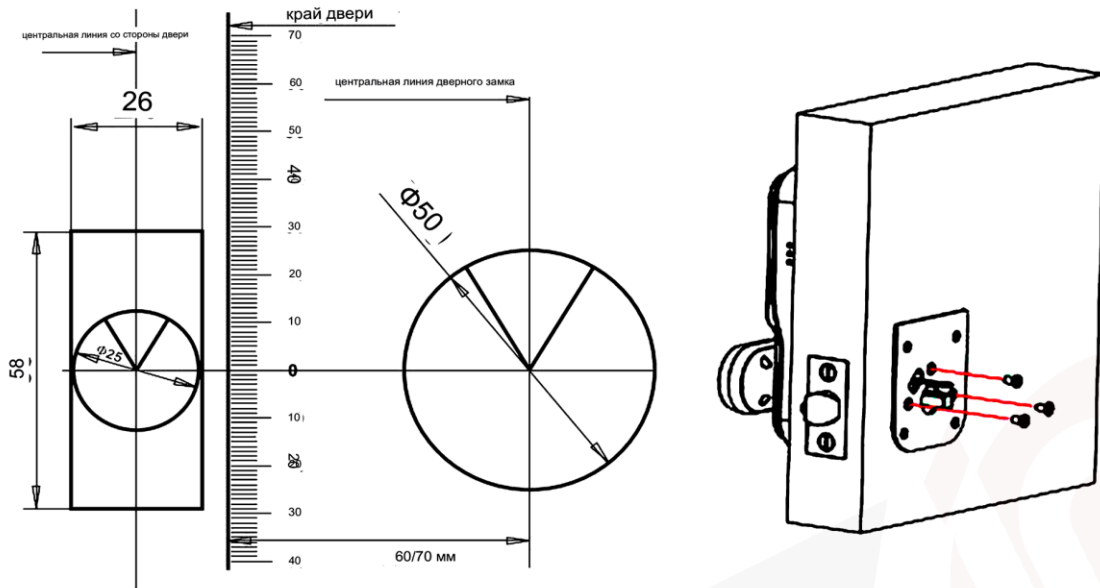

Шаг 5: Установите задний замок

- 5.1 Вставьте пружину в гнездо шпинделя заднего замка
- 5.2 Соедините [Соединительный провод переднего замка] с [13 Соединительный провод заднего замка]
- 5.3 Совместите 4 отверстия для винтов на заднем замке с колонками из 4 винтов на закрывающей пластине.
- 5.4 Совместите гнездо шпинделя заднего замка со шпинделем.
- 5.5 Закройте задний замок и поочередно затяните 4 винта на заднем замке.
- 5.6 Откройте крышку батарейного отсека и установите батареи.
- 5.7 Установка завершена.

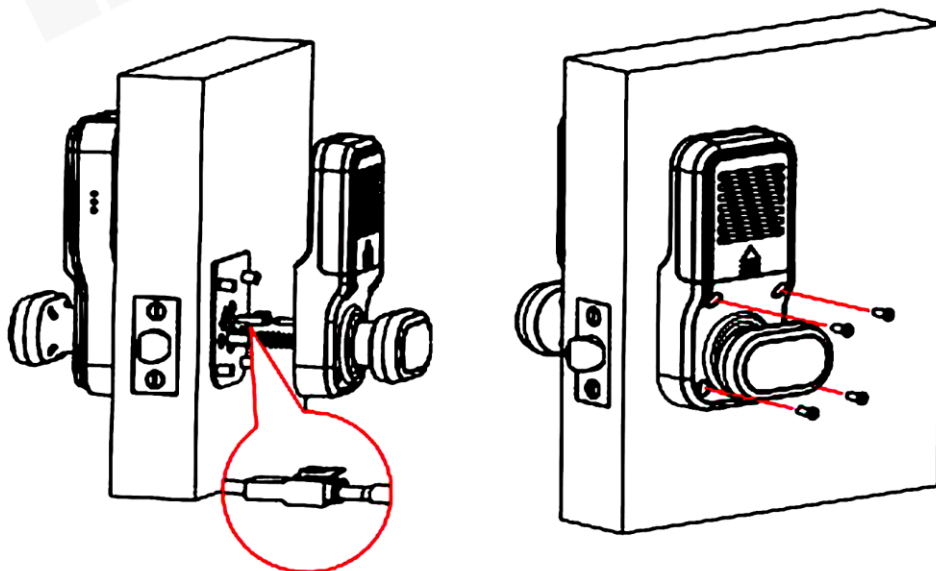

После завершения установки сначала поверните переднюю и заднюю ручки, чтобы убедиться, что они работают правильно, а затем с помощью механического ключа проверьте, можно ли правильно разблокировать дверь.

## Руководство по эксплуатации приложения

Загрузите TuYa Smart или Smart Life в магазине Google или магазине приложений или отсканируйте QR-код и загрузите приложение напрямую.



**Внимание: перед запуском приложения откройте WLAN, Bluetooth и местоположение вашего мобильного телефона.**

### 1. Зарегистрируйте аккаунт.

Если вы используете это приложение впервые, вам необходимо подписаться на **счет**.

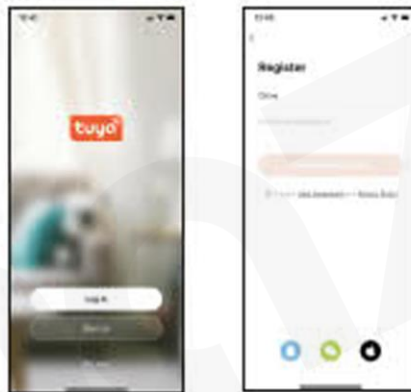

### 2. Добавьте устройства через Bluetooth.

Нажмите «+» в правом верхнем углу интерфейса, чтобы добавить устройства.

#### А. Добавить вручную:

Выберите «Безопасность» в каталоге слева, а затем нажмите «Блокировка (BLE)», действуйте в соответствии с подсказкой, при этом вам нужно нажать кнопку «#» дверного замка, чтобы активировать дверной замок в соответствии с ним. тот мобильный телефон.



Б. Автоматическое сканирование:

Войдите в «Автосканирование», чтобы автоматически начать поиск устройств поблизости, а затем нажмите кнопку «#» на дверном замке, чтобы активировать дверной замок.

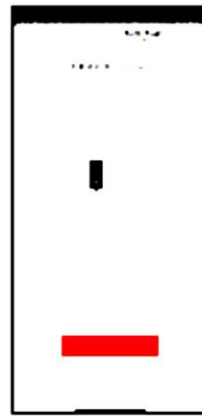

3. Разблокировка через Bluetooth

Включите Bluetooth мобильного телефона, нажмите и удерживайте клавишу на картинке, чтобы открыть дверной замок.



4. Динамический пароль

Сдвиньте экран, чтобы ввести «Динамический пароль». Необходимо убедиться, что время блокировки в приложении правильное, а пароль действителен в течение 5 минут.

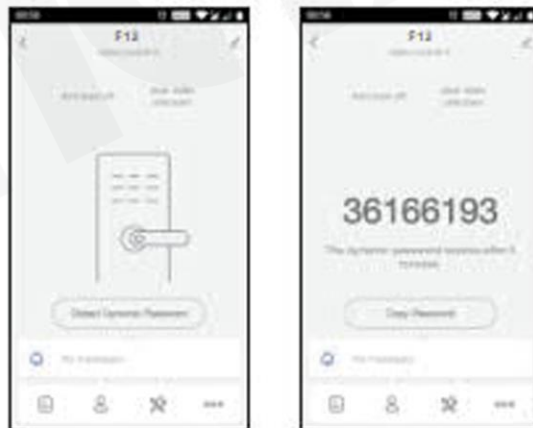

5. Разблокировка через IC-карту (NFC)

5.1 Разблокировка с помощью IC-карты: Войдите в «Управление картами» в настройках, добавьте карту в соответствии с инструкциями. Вы сможете разблокировать дверь после успешного добавления IC-карты.

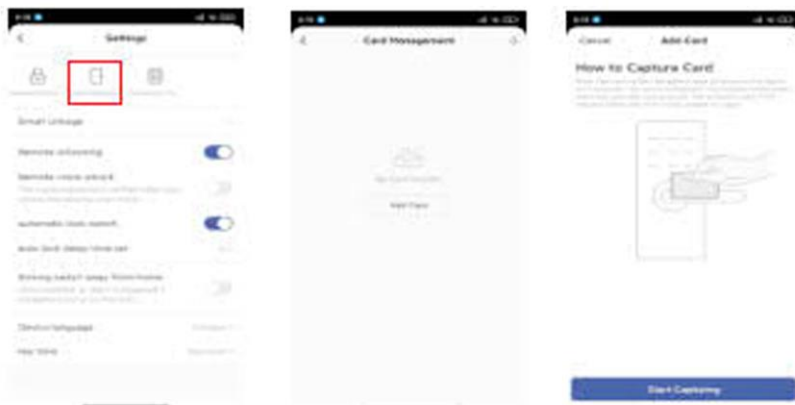

5.2 Разблокировка с помощью NFC мобильного телефона: вы можете разблокировать с помощью NFC мобильного телефона, если ваш мобильный телефон поддерживает NFC.

## 6. Код-пароль

Добавьте пароль разблокировки через «Управление паролями» в «Настройках».



## 7. Временный пароль

Вы можете установить различные виды временных паролей в «Настройках».

### 8. Нормально включенный режим

Установите дверной замок так, чтобы он оставался открытым без ввода пароля (если дверь для автоматической блокировки требуется блокировка, ее необходимо сбросить).

### 9. Удалить устройство

На главной странице приложения нажмите и удерживайте устройство и выберите «Удалить».

### 10. Пульт дистанционного управления

Купите шлюзовое оборудование (опционально), вы сможете удаленно управлять дверным замком.

### 11. Возобновите заводские настройки.

Способ 1. Удаление устройства. На главной странице приложения нажмите и удерживайте зарегистрированный замок в течение 2 секунд, чтобы выбрать его, а затем нажмите «Удалить устройство» в нижней части экрана.

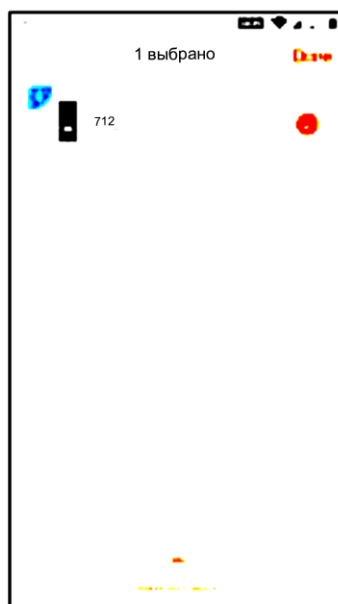

Способ 2: нажмите и удерживайте кнопку сброса.